

DECKENHAUBE PURE'LINE COMPACT

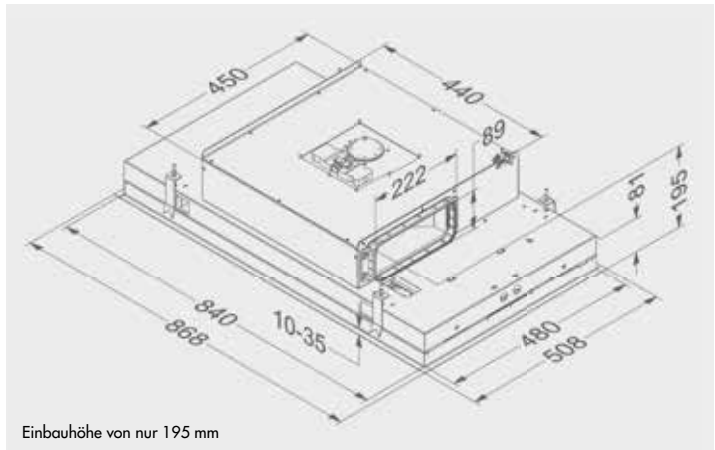

Einbauhöhe von nur 195 mm

Ausführung	Breite	Artikel-Nummer	Preis in CHF
Korpus Edelstahl / weiss / schwarz	90 cm	6810 / 6811 / 6812	2'358.-
Korpus Edelstahl / weiss / schwarz	120 cm	6820 / 6821 / 6822	2'659.-
Zubehör		Artikel-Nummer	Preis in CHF
Umluftbox mit Monoblock-Filter schwarz		842.400	468.-
Umluftbox mit Monoblock-Filter schwarz flach		7932.400	510.-

Preise exkl. VRG. und MWST

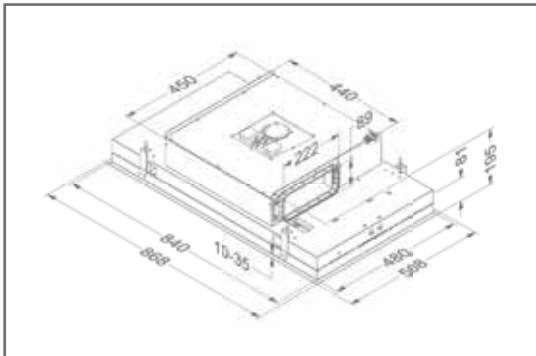

Design

- Gehäuse Edelstahl, weiss oder schwarz
- Drucktasten inkl. Fernbedienung

Bauform

- Deckenhaube 110 cm

Lüftungs-System

- Abluftbetrieb
- Umluft-Kit Novy



Einbauvarianten

- Zur freien Montage an der Decke

Ausstattungsmerkmale

- Elektronische Regelung und Fernbedienung
- 3 Leistungsstufen und 1 Intensivstufe
- LED-Beleuchtung 2 x 2 Watt dimmbar (2.700K - 4.000K)
- 2 Stück Edelstahl-Fettfilter

Gebälseleistung

- Freiblasend 750 m³/h
- Motor 230 Volt / 191 Watt / 50 Hz / 13 A

Schallleistung

- 1. Stufe 48 dBA
- 2. Stufe 55 dBA
- 3. Stufe 60 dBA
- Intensivstufe 65 dBA

Nähere Infos zu den Umluftmöglichkeiten auf den Seiten 90 - 93 und diversives Abluftzubehör auf Seite 94 - 95